

Línea Safe®

DISPOSITIVOS DE BLOQUEO PARA MINI INTERRUPTORES IDR, INTERRUPTORES CAJA MOLDEADA Y ENCHUFES INDUSTRIALES.

Los productos de seguridad SAFE resguardan al profesional electricista de accidentes, cuando está trabajando en un sistema o red eléctrica y también al profesional de mantenimiento, de accidentes relacionados al accionamiento indebido de máquinas o equipamientos.

Fácil de instalar, este producto no requiere de herramienta de instalación. Además, cuenta con candado para utilizar en conjunto con los dispositivos evitando el desbloqueo accidental.



DISPOSITIVO DE BLOQUEO PARA MINI INTERRUPTOR E IDR

El Dispositivo de Bloqueo para Mini Interruptor de riel DIN puede ser usado para interruptores monopolares, bipolares y tripolares impidiendo su accionamiento.

CARACTERÍSTICAS

- Hecho en Poliamida reforzada
- Compatible con toda la Línea de Mini Interruptores e IDR STECK
- Compatible con otras marcas de Mini Interruptores e IDR
- Instalación fácil con auxilio del botón de presión

RECOMENDACIONES

- Para mayor seguridad, recomendamos la utilización del candado



REFERENCIA	APLICACIÓN
BLOD63	Mini Interruptores hasta 70A e IDR hasta 125A
BLOD125	Mini Interruptores de 80 a 125A

DIMENSIONES

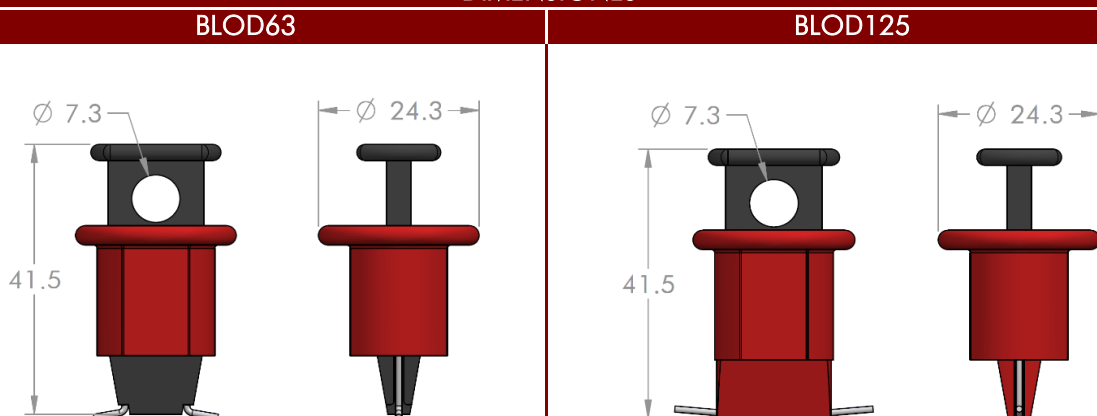

DISPOSITIVO DE BLOQUEO PARA INTERRUPTOR CAJA MOLDEADA

El Dispositivo de Bloqueo en Caja Moldeada puede ser usado para los interruptores tripolares y tetrapolares impidiendo su accionamiento.



CARACTERÍSTICAS

- Hecho en Poliamida reforzada y Polipropileno rígido
- Compatible con toda la Línea de Interruptores en Caja Moldeada STECK
- Compatible con otras marcas de Interruptores del mercado
- Instalación fácil con auxilio de palanca de rotación

RECOMENDACIONES

- Para mayor seguridad, recomendamos la utilización del candado

REFERENCIA	APLICACIÓN
BLOD250	Interruptores en Caja Moldeada de 63A a 250A
BLOD800	Interruptores en Caja Moldeada de 400A a 800A
BLOD1250	Interruptores en Caja Moldeada de 1250A

DIMENSIONES

BLOD250

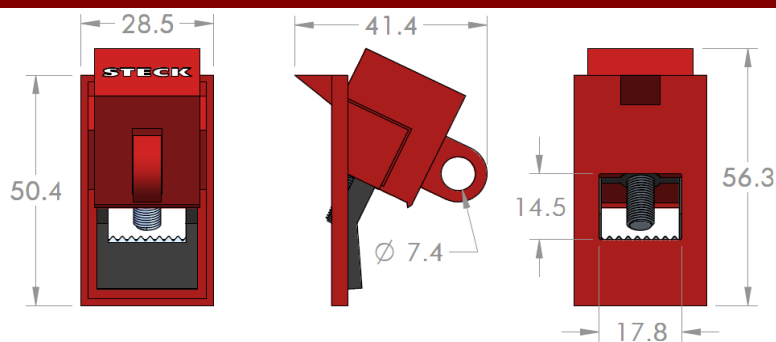

BLOD800

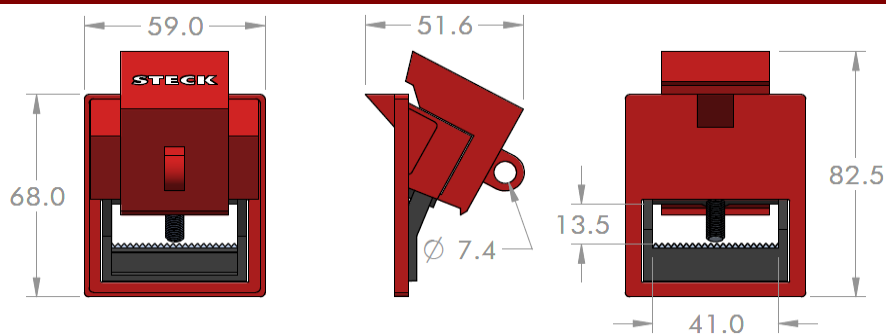

BLOD1250

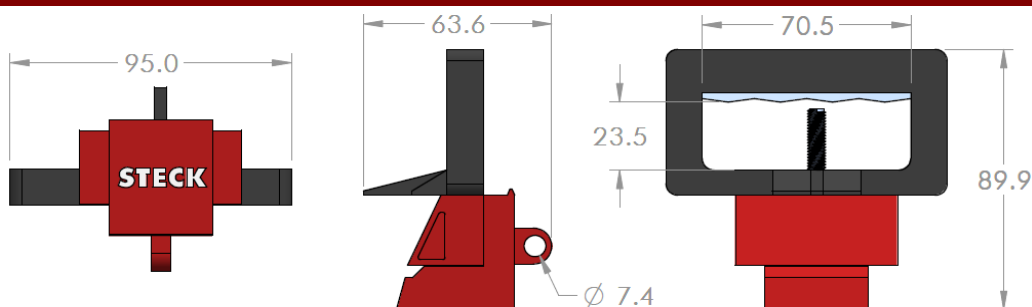

DISPOSITIVO DE BLOQUEO PARA ENCHUFES INDUSTRIALES

El Dispositivo de Bloqueo para Enchufes Industriales puede ser usado como sistema de bloqueo impidiendo su conexión.

CARACTERÍSTICAS

- Hecho Policarbonato
- Compatible con toda la Línea de Enchufes Industriales STECK
- Compatible con otras marcas de enchufes industriales del mercado

RECOMENDACIONES

- Para mayor seguridad, recomendamos la utilización del candado

REFERENCIA	APLICACIÓN
BLOP250	Enchufes Industriales de 16A a 250A



CANDADO PARA DISPOSITIVOS DE BLOQUEO

El Candado para Dispositivos de Bloqueo puede ser utilizado como complemento de garantía de seguridad de los dispositivos, impidiendo su remoción.

CARACTERÍSTICAS

- Hecho en Poliamida reforzada y Polipropileno rígido
- Compatible con toda la Línea de Dispositivos de Bloqueo SAFE
- Llave imperdible en posición de desbloqueo
- Área para anotaciones

REFERENCIA	APLICACIÓN
CADVM	Dispositivos de Bloqueo Safe



DIMENSIONES

